

ALESIS

DM5
ELECTRONIC DRUM KIT

Quick Start Owner's Manual

**Manual de inicio rápido para el usuario
(Spanish)**

**Guide d'installation rapide
(Français)**

**Schnelles Hinweisbuch
(Deutsch)**

**Manuale rapido di utilizzazione
(Italiano)**



ALESIS

DM5
ELECTRONIC DRUM KIT

Quick Start Owner's Manual (English)

Quick Setup for the DM5 Electronic Drum Kit

- Make sure that all of the items listed on the front cover are included in the DM5 Drum Kit's box.
- Read the Important Safety Instructions included in the box.
- Study the assembly and hookup diagrams below.
- Once everything is plugged in, turn everything on. If you've connected the DM5 module to a PA system, make sure to turn on the speakers last to prevent any "thumps" from damaging your speakers.
- Read the DM5's Reference Manual and experiment with its various parameters.
- When finished, turn off your speakers and PA system before turning off the DM5 module.
- Go to www.alesis.com and register your DM5 Drum Kit.

DM5 Electronic Drum Kit Components

Before you begin assembling your DM5 Drum Kit, make sure the box includes all the necessary pieces. Each piece of the drum kit is assigned a letter and you should have the following:

Ax5



A. Pads (5 total)

These pads are used to trigger sounds from the DM5 module. There are 5 pads included in the kit (1 for the kick drum, 1 for snare, 1 hi-hat, and 2 toms). These pads are identical and can be configured in any way that suits the needs of the drummer. For example, if a drummer needs 3 toms and no snare, this can be arranged through the DM5 module.

Bx2



B. Cymbals (2 total)

The DM5 drum kit includes two cymbals intended for use as ride and crash cymbals. Like the pads listed above, these cymbals are interchangeable and can be configured in any way that suits the drummer.

Cx1



C. DM5 Drum Module

This is the “brain” of your electronic drum kit. All of your pads connect to this module, and sounds are generated within this unit. The unit includes a mounting kit that allows for convenient placement near the drummer, but the unit can also be rack mounted.

Dx1



D. Hi-hat Pedal

This pedal is used to open and close your electronic hi-hat. The throw of the pedal is adjustable, as described later in this manual.

Ex1



E. Kick Pedal

This kick drum pedal feels and works just like an acoustic kick drum pedal. The included clamping mechanism (shown to the right of the pedal) is used to attach the pedal to the rack in order to keep the pedal from moving around during performance.

Your DM5 Drum Kit should also include the following pieces in order to assemble the drum rack. Like the main components of the drum kit, each part of the rack is assigned a letter. The diameter and length is listed next to each piece. The rack includes the following:

Fx2 Bottom Sides
Length: 40cm



Gx1 Bottom Support
Length: 80cm



Hx1 Side Support
Length: 80cm



Ix1 Side Support
Length: 80cm



Jx1 Middle Support
Length: 80cm



Kx1 Top Support
Length: 80cm



Lx2 Side Arms
Length: 40cm



Mx5 Thin Bars
Length: 20cm



Nx4 Thin Bars
Length: 40cm



Ox2 Thin Bars
Length: 20cm



Putting It All Together



Step 1: Building the base

Lay the rack's "G" section on the ground and connect the two "F" sections as shown in the picture. Each "F" section should have an open socket that faces up. Tighten all thumb screws to be finger-tight.

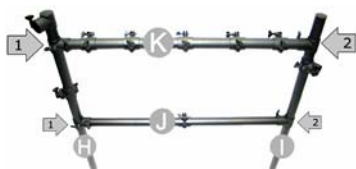

Step 2: Building the rack

First, connect the "J" and "K" cross sections to the "H" side section. Now connect the other ends of "J" and "K" to the "I" section. Tighten all thumb screws to be finger tight.

The "H" bar on the left should have two connectors free and the "I" section on the right should have one connector free. Also, the endcaps on sections "H" and "I" should be facing upwards.



Step 3: Connecting the rack to the base

Now connect the main rack assembled in step 2 to the base assembled in step 1. There are two open connectors facing up on the base. The bottom of sections "H" and "I" on the rack should fit nicely into the two connectors on the base.



Step 4: Attaching the arms

Attach the two arms as illustrated in the diagram to the left. Both arms are identical. The arm on the left attaches to the open connector at the top of section "H". The arm on the right attaches to the open connector on section "I". Make sure that the endcaps of both arms are facing outward.



Step 5: Attaching the extension poles

Now we need to add the “M,” “N,” and “O” extension poles to the appropriate mounting points on the rack.

The locations of these poles are shown in the picture to the left.



Step 6: Attaching the rest of the hardware

Finally, add the drum hardware (pads, pedals, cymbals, and DM5 module) to the rack. You can mount the DM5 module either above the main pole (as shown) or below the main pole. Connect the kick drum pedal to the bottom pole.

Your DM5 Drum Kit is now assembled and should look like the one below. At this point you can adjust the height and position of the various components to suit your playing style. If you wish, you can even re-arrange the drum pads differently from what is shown below.



Hooking Everything Up

The pads, cymbals, and hi-hat pedal each have a 1/8" plug that connects to the 1/4" jacks on the rear of the DM5 module. The inputs on the rear of the DM5 module are labeled (hi hat, kick, snare, etc.) Connect each pad to its corresponding input. If you have additional drum pads or cymbals you'd like to use, feel free to connect them to the remaining 5 inputs on the DM5 module.

If you're using headphones to monitor the drums, you can plug them into the "phones" jack on the front of the DM5 module. If you're not using headphones, you'll need some speakers to hear the output of the DM5 module. The speakers can be hooked up to the "Main Output" jacks on the module.

If you have a MIDI keyboard, sound module, or MIDI sequencing computer, you can hook it up to the DM5 module using standard 5-pin MIDI cables.

Finally, use the included Velcro straps to neatly fasten all cables to the poles.

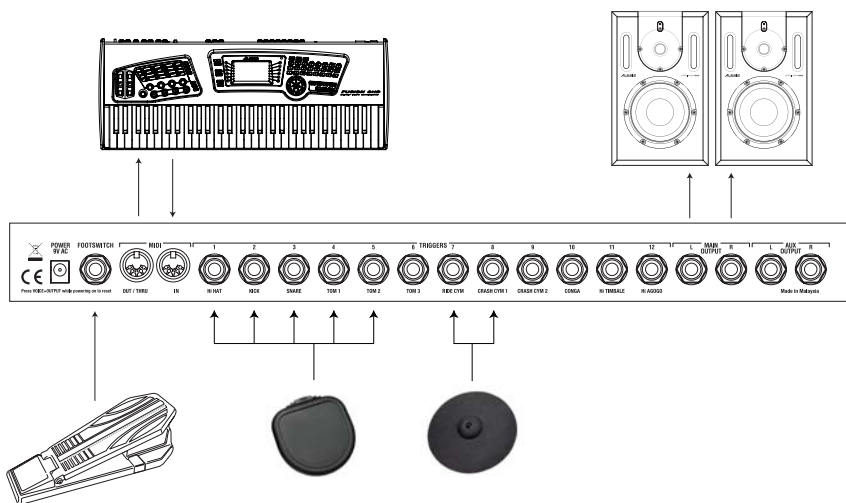

Refer to the DM5's reference manual for how to configure the module itself.

Adjusting the Hi-Hat Pedal

The DM5 Drum Kit's hi-hat pedal can be adjusted to give you varying amounts of tension. This is done through a small screw found on the bottom of the pedal. Use a Phillips-head screwdriver to adjust the tension on the pedal.

Turning the screw clockwise will make the pedal stiffer whereas turning counterclockwise will loosen the pedal.

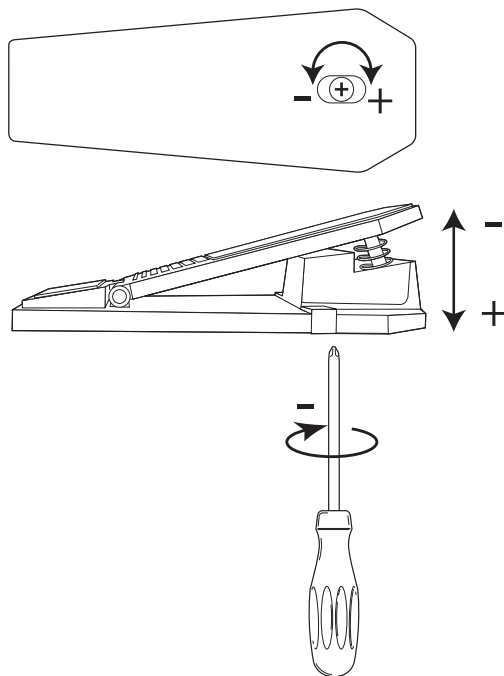

Expanding Your Kit

Extra pads and cymbals are sold separately. See your authorized Alesis dealer for details.

For Further Assistance

See the Safety/Warranty booklet for Alesis contact information. In the U.S., call the Alesis service phone number for spare parts, missing parts, or for answers to any questions you may have.

Manual de inicio rápido del usuario (Español)

Instalación rápida del kit de batería electrónica DM5

- Asegúrese de que todos los artículos enumerados en la cubierta frontal estén incluidos en la caja del kit de batería electrónica DM5.
- Lea las instrucciones de seguridad importantes incluidas en la caja.
- Estudie los diagramas de montaje y conexión de más abajo.
- Una vez que esté todo enchufado, encienda todo. Si conectó el módulo DM5 a un sistema de amplificación para altavoces, asegúrese de encender los altavoces en último término para evitar que el estallido de encendido los dañe.
- Lea el manual de referencia del DM5 y experimente con sus diversos parámetros.
- Cuando termine, apague los altavoces y el sistema de amplificación de los mismos antes de apagar el módulo DM5.
- Vaya a www.alesis.com y registre su kit de batería DM5.

Componentes del kit de batería electrónica DM5

Antes de comenzar el montaje de su kit de batería DM5, asegúrese de que la caja contenga todas las piezas necesarias. Cada pieza de la batería tiene asignada una letra. La caja debe contener lo siguiente.

Ax5



A. Pads (5 en total)

Estos *pads* se usan para disparar sonidos del módulo DM5. El kit incluye 5 *pads* (1 para *kick* (bombo), 1 para *snare* (redoblante), 1 *hi-hat* y 2 *toms*). Estos *pads* son idénticos y se pueden configurar de cualquier manera que se adecue a las necesidades del baterista. Por ejemplo, si el baterista necesita 3 *toms* y ningún *snare*, es posible lograr esta disposición mediante el módulo DM5.

Bx2



B. Platillos (2 en total)

El kit de batería DM5 incluye dos platillos para usar como platillos *ride* y *crash*. Como los *pads* arriba indicados, estos platillos son intercambiables y se pueden configurar de cualquier manera que se adecue al baterista.

Cx1



C. Módulo de batería DM5

Este módulo es el “cerebro” del kit de batería electrónica. Todos los *pads* se conectan a este módulo, que genera los sonidos. La unidad incluye un kit de montaje que permite la ubicación conveniente cerca del baterista, pero también se puede montar en un bastidor (rack).

Dx1



D. Pedal de *hi-hat*

Este pedal se usa para abrir y cerrar el *hi-hat* electrónico. La tensión (dureza) del pedal es ajustable, como se explica más adelante.

Ex1



E. Pedal de *kick*

El pedal de *kick* se siente y funciona como un pedal de *kick* acústico. El mecanismo de sujeción incluido (ilustrado a la derecha del pedal) se usa para fijarlo al bastidor a fin de evitar que se desplace durante la ejecución.

El kit de batería DM5 incluye también las siguientes piezas necesarias para el montaje en el bastidor. Al igual que los componentes principales del kit de batería, cada pieza del bastidor tiene asignada una letra. El diámetro y la longitud se indican junto a cada pieza. El bastidor incluye lo siguiente:

Fx2 Bottom Sides
Length: 40cm



Gx1 Bottom Support
Length: 80cm



Hx1 Side Support
Length: 80cm



Ix1 Side Support
Length: 80cm



Jx1 Middle Support
Length: 80cm



Kx1 Top Support
Length: 80cm



Lx2 Side Arms
Length: 40cm



Mx5 Thin Bars
Length: 20cm



Nx4 Thin Bars
Length: 40cm



Ox2 Thin Bars
Length: 20cm



Montaje del conjunto



Paso 1: Construcción de la base

Coloque la sección “G” del bastidor en el piso y conecte las dos secciones “F” como se ilustra en la imagen. Cada sección “F” debe tener un zócalo abierto que mira hacia arriba. Apriete todos los tornillos con la mano.



Paso 2: Construcción del bastidor

Conecte primero las secciones transversales “J” y “K” a la sección lateral “H”. A continuación, conecte los otros extremos de “J” y “K” a la sección “I”. Apriete todos los tornillos con la mano.

La barra “H” de la izquierda debe tener dos conectores libres y la sección “I” de la derecha uno. Asimismo, los capuchones de extremo de las secciones “H” e “I” deben mirar hacia arriba.



Paso 3: Conexión del bastidor a la base

Conecte ahora el bastidor principal armado en el paso 2 a la base armada en el paso 1. En la base hay dos conectores abiertos que miran hacia arriba. La parte inferior de las secciones “H” e “I” del bastidor debe encajar fácilmente en los dos conectores de la base.



Paso 4: Fijación de los brazos

Fije los dos brazos como se ilustra en el diagrama de la izquierda. Ambos brazos son idénticos. El de la izquierda se fija al conector abierto de la parte superior de la sección “H”. El de la derecha se fija al conector abierto de la sección “I”. Asegúrese de que los capuchos de extremo de ambos brazos queden mirando hacia afuera.



Paso 5: Fijación de los postes de extensión

Ahora es necesario agregar los postes de extensión “M”, “N” y “O” a los puntos de montaje apropiados del bastidor.

Las posiciones de estos postes se ilustran en la imagen de la izquierda.



Paso 6: Fijación del resto de los elementos

Finalmente, agregue al bastidor los elementos de la batería (*pads*, platillos y módulo DM5). Es posible montar el módulo DM5 ya sea sobre el poste principal (como se muestra) como debajo del mismo. Conecte el pedal del *kick* al poste inferior.

De esta manera, el kit de batería DM5 queda armado y debe tener el aspecto abajo ilustrado. En este momento, es posible ajustar la altura y posición de los diversos componentes para adecuarlos a su estilo de ejecución. Si lo desea, puede incluso disponer los *pads* de la batería en forma diferente de la que se ilustra abajo.



Conexión de los elementos

Los *pads*, los platillos y el pedal de *hi-hat* tienen cada uno un enchufe de 1/8" que se conecta a los jacks de 1/4" de la parte trasera del módulo DM5. Las entradas de la parte trasera del módulo están rotuladas (hi hat, kick, snare, etc.) Conecte cada *pad* a la entrada correspondiente. Si tiene *pads* de tambores o platillos adicionales que le gustaría usar, puede conectarlos libremente a las 5 entradas restantes del módulo DM5.

Si usa auriculares para monitorear la batería, puede conectarlos al jack fonográfico "Phones" del frente del módulo. Si no los usa, necesitará altavoces para oír la salida del DM5. Dichos altavoces se pueden conectar a los jacks "Main Output" (Salida principal) del módulo.

Si tiene un teclado MIDI, un módulo de sonido o una computadora de secuencia MIDI, puede conectarlo al módulo DM5 con cables MIDI estándar de 5 pines.

Finalmente, use las tiras de Velcro incluidas para sujetar prolijamente todos los cables a los postes.

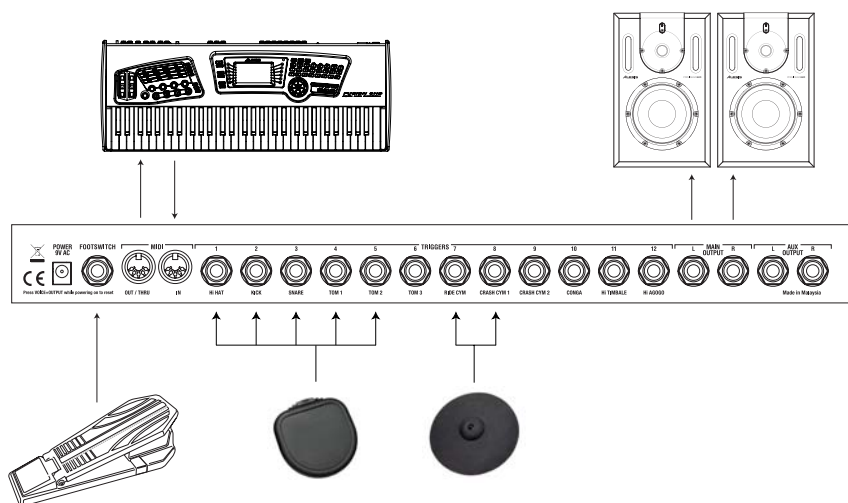

Para saber cómo configurar el módulo propiamente dicho, consulte el manual de referencia del DM5.

Ajuste del pedal de *hi-hat*

El pedal de *hi-hat* del kit de batería DM5 se puede ajustar para darle valores de tensión variables. Esto se hace mediante un pequeño tornillo que se encuentra en la parte inferior del pedal. Use un destornillador Phillips para ajustar la tensión.

Si se gira el tornillo en sentido horario, el pedal se pone más duro, mientras que si se gira a la izquierda, el pedal se afloja.

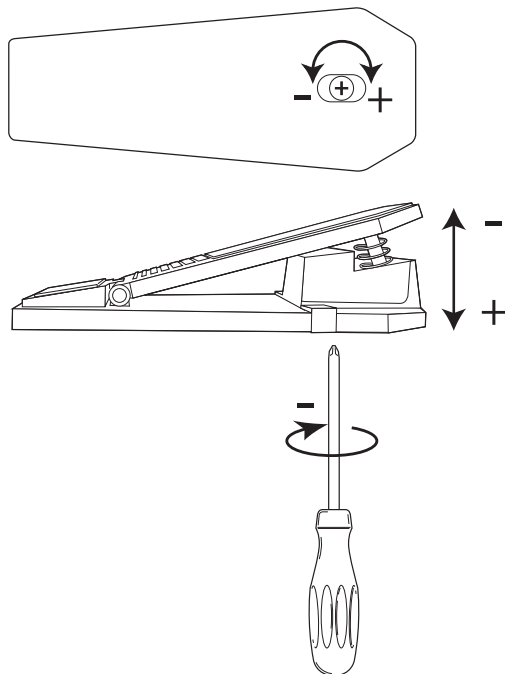

Cómo ampliar el kit

Se venden *pads* y platillos adicionales por separado. Consulte los detalles a su distribuidor Alesis autorizado.

Para lograr asistencia adicional

Consulte la información de contacto de Alesis en el folleto de Seguridad/Garantía.

Guide d'utilisation simplifié (Français)

Guide d'installation rapide pour l'ensemble de batterie électronique DM5

- Assurez-vous que tous les articles énumérés sur la page couverture de ce guide sont inclus dans la boîte de l'ensemble de batterie électronique DM5.
- Veuillez lire les consignes de sécurité fournies dans la boîte.
- Examinez le schéma d'assemblage et d'installation ci-dessus.
- Une fois que tout est branché, mettez tous les appareils sous tension. Si vous avez branché le module DM5 à un système de sonorisation, assurez-vous de mettre les enceintes acoustiques sous tension en dernier pour éviter d'endommager les haut-parleurs.
- Lisez le guide de référence du DM5 et amusez-vous à expérimenter avec ses nombreux paramètres.
- Lorsque vous avez terminé, fermez toujours les enceintes acoustiques et le système de sonorisation avant de mettre le module DM5 hors tension.
- Visitez le www.alesis.com pour enregistrer votre ensemble de batterie électrique DM5.

Éléments de l'ensemble de batterie électronique DM5

Avant de commencer l'assemblage, assurez-vous que tous les articles dont vous avez besoin sont inclus dans la boîte. Chaque pièce de l'ensemble de batterie est identifiée par une lettre, voici ce que vous devriez avoir :

Ax5



A. Pads (5 au total)

Ces pads sont utilisés pour déclencher des sons du module DM5. Il y a 5 pads d'inclus dans l'ensemble (1 pour la grosse caisse, 1 pour la caisse claire, 1 pour le charleston et 2 pour les toms). Ces pads sont identiques et peuvent être configurés de plusieurs façons pour accommoder le batteur. Par exemple, si un batteur a besoin de 3 toms, mais pas de caisse claire, il peut configurer le module DM5 pour répondre à ses besoins.

Bx2



B. Cymbales (2 au total)

L'ensemble DM5 comprend deux cymbales pour servir de cymbale ride et crash. Tout comme les pads décrits ci-dessus, ces cymbales sont interchangeables et peuvent être configurées selon les besoins du batteur.

Cx1



C. Module de batterie DM5

Cet élément est le « cerveau » de l'ensemble de batterie. Tous les pads se branchent à ce module et les sons sont générés par ce dispositif. Ce dispositif est doté d'un support qui permet de le placer près du batteur, mais il peut également être monté sur le bâti.

Dx1



D. Pédale de charleston

Cette pédale sert à ouvrir et à fermer la cymbale charleston électronique. La force de poussée est ajustable, tel qu'il est décrit plus loin dans ce guide.

Ex1



E. La pédale pour la grosse caisse

La pédale de la grosse caisse offre la même sensation et fonctionne de la même façon qu'une pédale de grosse caisse acoustique. Le mécanisme de serrage (montré à la droite de la pédale) est utilisé pour fixer la pédale au bâti pour l'empêcher de se déplacer durant la performance.

L'ensemble de batterie DM5 comprend également les éléments suivants pour l'assemblage du bâti. Tout comme les éléments principaux de l'ensemble, chaque pièce est identifiée par une lettre. Le diamètre et la longueur sont indiqués à côté de chaque pièce. Le bâti comprend les pièces suivantes :

Fx2 Bottom Sides
Length: 40cm



Gx1 Bottom Support
Length: 80cm



Hx1 Side Support
Length: 80cm



Ix1 Side Support
Length: 80cm



Jx1 Middle Support
Length: 80cm



Kx1 Top Support
Length: 80cm



Lx2 Side Arms
Length: 40cm



Mx5 Thin Bars
Length: 20cm



Nx4 Thin Bars
Length: 40cm



Ox2 Thin Bars
Length: 20cm



L'assemblage



Étape 1 : Montage de la base

Déposez la section « G » du bâti sur le plancher et raccordez les deux sections « F » tel qu'indiqué dans l'image. Chaque section « F » doit avoir une emboîture vers le haut. Serrez toutes les vis à serrage à main.



Étape 2 : Montage du bâti

Commencez par raccorder les sections transversales « J » et « K » à la section latérale « H ». Raccordez maintenant les deux bouts de « J » et « K » à la section « I ». Serrez toutes les vis à serrage à main.

La barre « H » sur la gauche doit avoir deux raccords de libres et la section « I » à la droite doit avoir un raccord de libre. En plus, les embouts des sections « H » et « I » doivent faire face vers le haut.



Étape 3 : Raccorder le bâti à la base

Raccordez maintenant le bâti assemblé dans l'étape 2 à la base assemblée dans l'étape 1. Sur la base, il y a deux raccords avec l'emboîture vers le haut. Le dessous des sections « H » et « I » sur le bâti doit bien s'insérer dans les deux raccords de la base.



Étape 4 : Raccorder les bras

Fixez les deux bras tel qu'indiqué sur le diagramme de gauche. Les deux bras sont identiques. Le bras de gauche se fixe à l'emboîture sur le dessus de la section « H ». Le bras de droite se fixe à l'emboîture sur la section « I ». Assurez-vous que les embouts des deux bras soient placés vers l'extérieur.



Étape 5 : Raccorder les barres d'extension

Nous devons maintenant placer les barres d'extension « M », « N » et « O » aux bons endroits sur le bâti.

Les emplacements pour ces barres sont indiqués sur l'image de gauche.



Étape 6 : Raccorder le reste de la quincaillerie

Finalement, ajoutez la quincaillerie de batterie (pads, pédales, cymbales et module DM5) sur le bâti. Vous pouvez fixer le module DM5 au-dessus de la barre principale (tel qu'indiqué) ou sous la barre principale. Raccordez la pédale de la grosse caisse sur la barre du bas.

Votre ensemble de batterie électronique DM5 est maintenant assemblé et devrait ressembler à celui ci-dessous. Vous pouvez maintenant ajuster la hauteur et la position des différents éléments pour répondre à vos besoins. Vous pouvez également repositionner les pads différemment de l'image ci-dessous.



Branchement

Les pads, les cymbales et le charleston ont chacun une prise de 1/8 po qui se branche aux entrées de 1/4 po à l'arrière du module DM5. Les entrées à l'arrière du module DM5 sont identifiées (charleston, grosse caisse, caisse claire, etc.). Branchez chaque pad à l'entrée correspondante. Si vous avez des pads de batterie ou des cymbales supplémentaires que vous désirez utiliser, vous pouvez les brancher aux 5 entrées restantes du module DM5.

Si vous utilisez un casque d'écoute, vous pouvez le brancher dans l'entrée « PHONES » sur le devant du module DM5. Si vous n'utilisez pas de casque d'écoute, vous aurez besoin d'enceintes acoustiques pour entendre le signal de sortie du module DM5. Les enceintes peuvent être branchées aux entrées « MAIN OUTPUT » du module.

Si vous avez un clavier MIDI, module de son, ou un séquenceur MIDI, vous pouvez le brancher au module DM5 à l'aide de câble MIDI à cinq broches de raccordement standard.

Puis, utilisez les bandes velcro pour attacher tous les câbles aux barres.

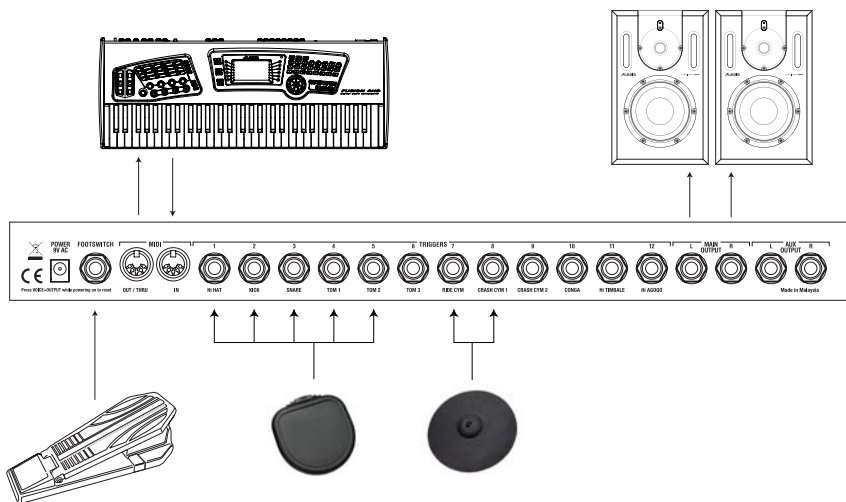

Veuillez consulter le guide de référence pour savoir comment procéder à la configuration du Module DM5.

Ajustement de la pédale charleston

La pédale charleston de l'ensemble de batterie électronique DM5 peut être ajustée à différente tension. Vous pouvez faire l'ajustement à l'aide d'une petite vis sous la pédale. À l'aide d'un tournevis cruciforme, réglez la résistance de la pédale.

Pour augmenter la résistance de la pédale, tourner la vis dans le sens horaire, pour la diminuer, tourner dans le sens antihoraire.

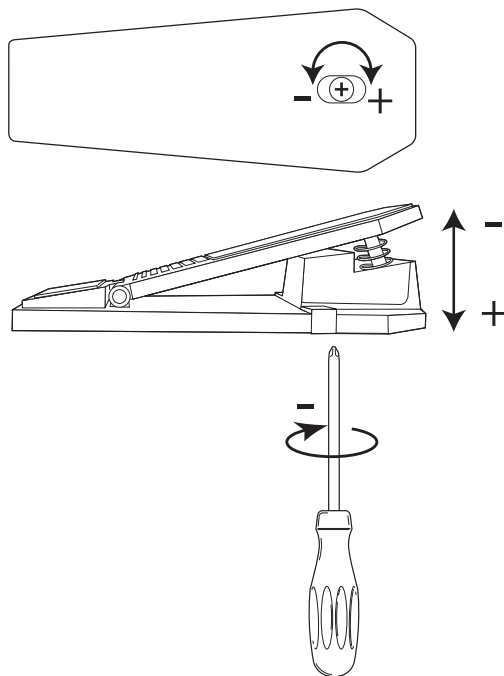

Ajouter des éléments à votre ensemble

Il est possible d'acheter des pads et des cymbales supplémentaires. Communiquez avec un détaillant autorisé Alesis pour de plus amples détails.

Pour de plus amples renseignements

Vous trouverez les coordonnées pour communiquer avec Alesis dans le livret intitulé Sécurité/Garantie.

Kurzbedienungsanleitung (Deutsch)

Aufbauanleitung des DM5 Electronic Drum Kit

- Überprüfen Sie, dass alle auf der Vorderseite abgebildeten Gegenstände in der Verpackung des DM5 Drum Kits enthalten sind.
- Lesen Sie die der Verpackung beiliegenden „Wichtigen Sicherheitshinweise.“
- Sehen Sie sich die Aufbau- und Anschlussabbildungen auf den folgenden Seiten dieser Anleitung an.
- Wenn alles angeschlossen ist, schalten Sie alle Geräte ein. Schalten Sie die Lautsprecher zuletzt ein, wenn Ihr DM5 Modul mit einem PA System verbunden ist, um Beschädigungen der Lautsprecher durch Einschaltgeräusche vorzubeugen.
- Lesen Sie das Bedienungshandbuch des DM5 und probieren Sie die verschiedenen Parameter aus.
- Nach dem Spielen, schalten Sie erst die Lautsprecher und das PA-System aus, bevor Sie das DM5 Modul ausschalten.
- Registrieren Sie Ihr DM5 Drum Kit auf www.alesis.de.

Bestandteile des DM5 Electronic Drum Kit

Vergewissern Sie sich, dass im Karton alle benötigten Teile enthalten sind, bevor Sie beginnen, das DM5 Drum Kit zusammenzubauen. Jedes Teil des Drum Kits trägt einen Buchstaben. Folgende Bestandteile sollten Sie haben:

Ax5



A. Pads (insgesamt 5)

Diese Pads werden zum Triggern von Sounds des DM5 Moduls verwendet. Dem Kit liegen 5 Pads bei (1 Kick Drum-, 1 Snare-, 1 Hi-Hat- und 2 Tom Pads). Diese Pads sind identisch und können nach Ihrem persönlichen Geschmack konfiguriert werden. Ein Drummer benötigt beispielsweise 3 Tom Pads und keine Snare – mit dem DM5 Modul kein Problem.

Bx2



B. Becken (insgesamt 2)

Das DM5 Drum Kit enthält zwei Becken Pads, die als Ride- und Crash Becken gedacht sind. Wie schon bei den oberen Pads angemerkt, können auch diese Pads dem persönlichen Geschmack des Drummers angepasst werden.

Cx1



C. DM5 Drum Modul

Das ist das „Gehirn“ Ihres elektronischen Drum Kits. Alle Pads sind mit diesem Modul verbunden und die eigentlichen Klänge werden vom DM5 erzeugt. Das Gerät ist für den Rackeinbau vorgesehen und kann mit einem Montagekit, welches eine Platzierung beim Drummer ermöglicht, betrieben werden.

Dx1



D. Hi-Hat Pedal

Dieses Pedal wird zum Öffnen und Schließen Ihrer elektronischen Hi-Hat verwendet. Wir erklären später in der Anleitung die Handhabung des Pedals.

Ex1



E. Kick Pedal

Das Kick Pedal funktioniert genau wie ein Kick Pedal für ein akustisches Drumset. Der Klammer-Mechanismus (rechts im Bild) ermöglicht eine Pedalbefestigung ans Rack, damit das Pedal beim Spielen nicht verrutschen kann.

Ihr DM5 Drum Kit sollte des Weiteren die folgenden Teile zum Zusammenbau des Drum Racks besitzen. Wie auch die anderen Kit-Bestandteile, ist jedes Teil mit einem Buchstaben markiert. Der Durchmesser und die Länge stehen neben jedem Teil. Zum Rack gehören:

Fx2 Fußseiten
Länge: 40cm



Gx1 Fußhalter
Länge: 80cm



Hx1 Seitenstütze
Länge: 80cm



Ix1 Seitenstütze
Länge: 80cm



Jx1 Mittelstütze
Länge: 80cm



Kx1 Obere Stütze
Länge: 80cm



Lx2 Seitenarme
Länge: 40cm



Mx5 Haltestangen
Länge: 20cm



Nx4 Haltestangen
Länge: 40cm



Ox2 Beckenhalter
Länge: 20cm



Aufbauanleitung



Schritt 1: Der Fuß

Legen Sie das „G“ Stück auf den Boden und befestigen Sie die beiden „F“ Teile, wie abgebildet. Jedes „F“ Stück sollte ein Verbindungsnut haben, das nach oben sehen sollte. Ziehen Sie alle Schrauben handfest an.

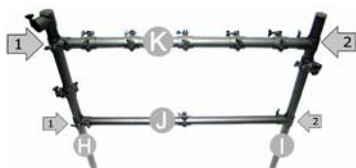

Schritt 2: Aufbau des Racks

Verbinden Sie erst die „J“ und „K“ Teile mit den „H“ Seiten. Bringen Sie nun der anderen Seite der „J“ und „K“ Teile die „I“ Stütze an. Ziehen Sie alle Schrauben handfest an.

An der „H“ Stütze links sollten zwei Verbindungsflansche und am „I“ Stück rechts eine Verbindungsnut frei sein. Die Endkappen der Teile „H“ und „I“ sollten nach oben gerichtet sein.



Schritt 3: Verbindung des Fußes mit dem Rack

Stecken Sie nun das in Schritt 2 zusammengefügte Main Rack in den Fuß (siehe Schritt 1). Am Fuß befinden sich zwei nach oben schauende Flansche. Die Enden der „H“ und „I“ Teile des Racks sollten in diese zwei Flansche hineinpassen.



Schritt 4: Seitenarme befestigen

Befestigen Sie gemäß der Abbildung die beiden Seitenarme. Beide Arme sind identisch. Der linke Arm wird an den freien Flansch an der Spitze der „H“ Stütze angebracht. Der rechte Arm wird an den freien Flansch der „I“ Stütze befestigt. Vergewissern Sie sich, dass die Endkappen beider Arme nach außen zeigen.



Schritt 5: Montage der Haltestangen

Nun müssen Sie die „M,“ „N“ und „O“ Haltestangen an den vorgesehenen Montagehalterungen des Racks anbringen.

Die Positionen dieser Halterungen werden in der linken Abbildung gezeigt.



Schritt 6: Anschluss der übrigen Hardware

Zuletzt können Sie die Drum Hardware (Pads, Pedale, Becken und das DM5 Modul) am Rack befestigen. Sie können das DM5 Modul entweder wie gezeigt über oder unter der Stütze befestigen. Befestigen Sie das Kick Drum Pedal mit dem Fuß.

Ihr DM5 Drum Kit ist nun fertig aufgebaut und sollte wie im Bild unten aussehen. Nun haben Sie die Möglichkeit, die Höhe und die Position der verschiedenen Komponenten auf Ihren Drumstil anzupassen. Falls nötig können Sie die Drum Pads auch umplatzieren.



Alles anschließen

Jedes Pad, die Becken und das Hi-Hat Pedal besitzt einen 3,5mm Klinkestecker, der an den rückseitigen 3,5mm Klinkebuchsen des DM5 Moduls angeschlossen wird. Die Eingänge des DM5 Moduls sind gekennzeichnet (Hi Hat, Kick, Snare, usw.) Verbinden Sie jedes Pad mit dem jeweiligen Eingang. Wenn Sie zusätzliche Drum- oder Becken Pads verwenden wollen, können Sie diese an den verbleibenden 5 Eingängen des DM5 Moduls anschließen.

Wenn Sie beim Spielen Kopfhörer verwenden wollen, schließen Sie diese an die „Phones“ Buchse an der Vorderseite des DM5 Moduls an. Wenn Sie keine Kopfhörer haben, brauchen Sie Lautsprecher, um den Drumsound des DM5 hören zu können. Lautsprecher schließen Sie an den „Main Output“ Buchsen des Moduls an.

Wenn Sie ein MIDI Keyboard, Sound Modul oder einen MIDI Sequencer verwenden wollen, verbinden Sie das DM5 Modul mit Hilfe Standard 5-Pin MIDI-Kabeln mit den Geräten.

Verwenden Sie zum Schluss die beiliegenden Kabelbinder, um alle Kabel am Rack festzuziehen.

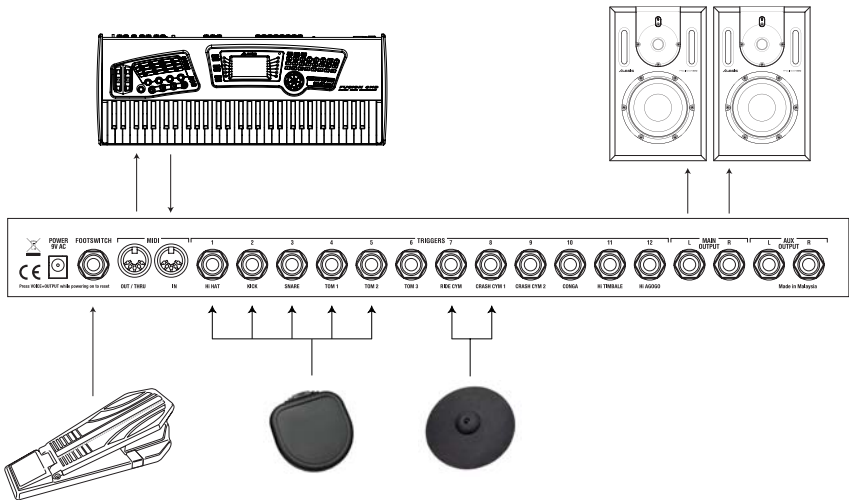

Zur Konfiguration des Moduls beachten Sie bitte die Bedienungsanleitung des DM5.

Das Hi-Hat Pedal einstellen

Das Hi-Hat Pedal des DM5 Drum Kits kann mit Hilfe einer kleinen Schraube an der Unterseite des Pedals auf verschiedene Zugstärken eingestellt werden. Mit einem Kreuzschraubenzieher können Sie die Zugstärke einstellen.

Wenn Sie die Schraube in Uhrzeigerichtung drehen, wird die Federspannung fester. In umgekehrten Uhrzeigersinn ist die Spannung leichter.

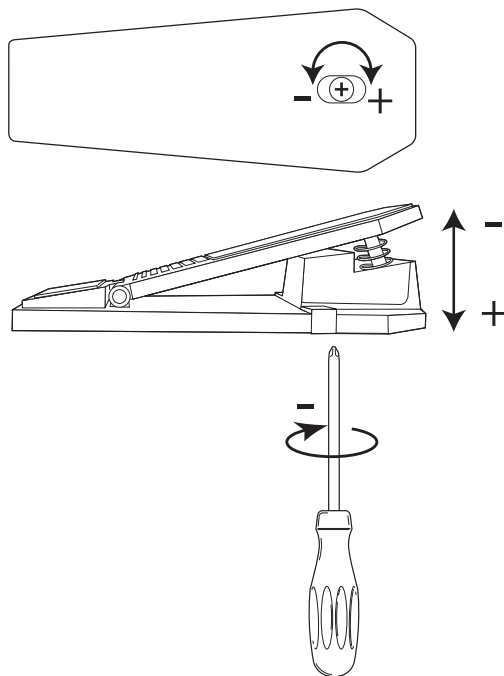

Erweitern Sie Ihr Kit

Zusätzliche Pads und Becken erhalten Sie separat bei einem Alesis Händler.

Weitere Hilfestellungen

Gehen Sie auf die Kontaktseite unserer Webseite www.alesis.de. Rufen Sie aus Deutschland oder Österreich die Telefonnummer des Alesis Customer Support Büros an, wenn Teile fehlen oder Sie ein Ersatzteil benötigen. Wir beantworten auch gern weitere Fragen rund um Alesis und Ihr Produkt.

Manuale rapido di utilizzazione (Italiano)

Impostazione rapida del Kit batteria elettronica DM5

- Verificare che tutti gli elementi elencati sul frontespizio di questa guida siano inclusi nella confezione del Kit batteria DM5.
- Leggere il libretto delle istruzioni di sicurezza incluso nella confezione.
- Esaminare attentamente gli schemi di montaggio e di collegamento sottostanti.
- Una volta collegato tutto, accendere tutti i dispositivi. Nel caso in cui si abbia collegato il modulo DM5 ad un sistema PA, assicurarsi di accendere gli altoparlanti per ultimi per evitare che eventuali “tonfis” danneggino gli altoparlanti.
- Leggere il manuale di riferimento del DM5 e provare i vari parametri.
- Una volta terminato, spegnere gli altoparlanti e il sistema PA prima di spegnere il modulo DM5.
- Recarsi sul sito www.alesis.com per la registrazione del Kit batteria DM5.

Componenti del Kit batteria elettronica DM5

Prima di iniziare a montare il Kit batteria DM5, assicurarsi che la confezione contenga tutti i pezzi necessari. Ad ogni pezzo corrisponde una lettera e dovrete essere in possesso di:

Ax5



A. Pad (5 in tutto)

Questi pad servono per generare suoni dal modulo DM5. Il kit comprende 5 pad (1 kick, 1 rullante, 1 hi-hat, e 2 tom). Questi pad sono identici e possono essere configurati in qualsiasi modo soddisfi il batterista. Ad esempio, se il batterista ha bisogno di 3 tom e di nessun rullante, ciò può essere sistemato tramite il modulo DM5.

Bx2



B. Piatti (2 in tutto)

Il kit batteria DM5 comprende 2 piatti da usare come piatti ride e crash. Come nel caso dei pad, i piatti sono interscambiabili e possono essere configurati come meglio aggrada al batterista.

Cx1



C. Modulo batteria DM5

Questo è il “cervello” del vostro kit batteria elettronica. Tutti i pad sono collegati a questo modulo e i suoni sono generati da questo dispositivo. L'apparecchio include un kit di montaggio che consente di posizionarlo adeguatamente vicino al batterista, ma può essere anche montato su rack.

Dx1



D. Pedale Hi-hat

Questo pedale serve per aprire e chiudere il hi-hat elettronico. La gittata del pedale è regolabile, come descritto in seguito in questo stesso manuale.

Ex1



E. Pedale Kick

Questo pedale kick percepisce e lavora esattamente come un pedale acustico per batteria. Il meccanismo di fissaggio accluso (mostrato alla destra del pedale) serve per fissare il pedale stesso al rack per impedire al pedale di spostarsi durante l'esibizione.

Il Drum Kit DM5 include inoltre i seguenti pezzi per il montaggio del rack della batteria. Come i componenti principali del drum kit, ogni elemento è contrassegnato da una lettera. Il diametro e la lunghezza sono elencati vicino ad ogni pezzo. Il rack include:

Fx2 Bottom Sides
Length: 40cm



Gx1 Bottom Support
Length: 80cm



Hx1 Side Support
Length: 80cm



Ix1 Side Support
Length: 80cm



Jx1 Middle Support
Length: 80cm



Kx1 Top Support
Length: 80cm



Lx2 Side Arms
Length: 40cm



Mx5 Thin Bars
Length: 20cm



Nx4 Thin Bars
Length: 40cm



Ox2 Thin Bars
Length: 20cm



Montare il tutto



Fase 1: montaggio della base

Appoggiare a terra la sezione "G" del rack e collegare le due sezioni "F" come illustrato. Ogni sezione "F" deve presentare un supporto rivolto verso l'alto. Stringere tutte le viti ad alette.

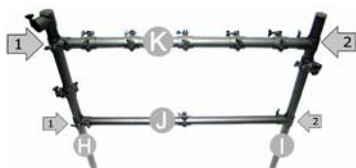

Fase 2: montaggio del supporto

Per prima cosa, collegare le sezioni trasversali "J" e "K" alla sezione laterale "H". Ora collegare gli altri capi di "J" e "K" alla sezione "T". Stringere tutte le viti ad alette.

La barra "H" a sinistra deve presentare due connettori liberi e la sezione "T" a destra deve averne uno. Inoltre, le parti terminali delle sezioni "H" ed "T" devono essere rivolte verso l'alto.



Fase 3: collegamento del supporto con la base

Collegare ora il rack principale montato nella fase 2 alla base assemblata nella fase 1. Sulla base vi sono due connettori aperti rivolti verso l'alto. La parte inferiore delle sezioni "H" ed "T" sul rack dovrebbero adattarsi perfettamente ai due connettori sulla base.



Fase 4: collegamento dei bracci

Collegare i due bracci come illustrato nel diagramma a sinistra. I bracci sono identici. Il braccio di sinistra si fissa al collettore aperto in cima alla sezione "H". Il braccio di destra si fissa al collettore aperto sulla sezione "T". Assicurarsi che le parti terminali dei due bracci siano rivolte verso l'esterno.



Fase 5: montaggio delle aste di estensione

Ora bisogna montare gli assi di estensione “M,” “N,” ed “O” ai giusti punti di montaggio sul rack.

Le disposizioni di questi assi sono mostrate nell’immagine a sinistra.



Fase 6: montaggio del resto dell’hardware

Infine, aggiungere l’hardware della batteria (pad, pedali, piatti e il modulo DM5) al rack. Il modulo DM5 può essere montato o sull’asse principale (come illustrato) o sotto di esso. Collegare il pedale del kick all’asse inferiore.

Il vostro Kit batteria DM5 è ora montato e deve apparire come quello sottostante. A questo punto si può regolare l’altezza e la posizione dei vari elementi per adeguarla al vostro stile. Volendo, è possibile disporre i pad in modo diverso da quanto illustrato.



Collegamento del tutto

I pad, i piatti e il pedale hi-hat sono dotati di una spina da 1/8" che si collega ai jack da 1/4" posti sul retro del modulo DM5. Gli ingressi posti sul retro del modulo DM5 sono etichettati (hi hat, kick, snare, ecc.). Collegare ogni pad all'ingresso corrispondente. Se si possiedono pad o piatti aggiuntivi che si desidera utilizzare, collegarli ai rimanenti 5 ingressi del modulo DM5.

Nel caso in cui vi serviate di cuffie per monitorare la batteria, è possibile inserirle nel jack "cuffie" posto sulla parte anteriore del modulo DM5. Se non si usano cuffie saranno necessari altoparlanti per ascoltare l'uscita del modulo DM5. Gli altoparlanti possono essere collegati ai jack di uscita principale "Main Output" del modulo.

Nel caso possediate una tastiera MIDI, un modulo sonoro o un computer sequenziatore MIDI, è possibile collegarli al modulo DM5 servendosi di cavi MIDI standard a 5 poli.

Infine, servirsi delle strisce di velcro accluse per fissare ordinatamente tutti i cavi agli assi.

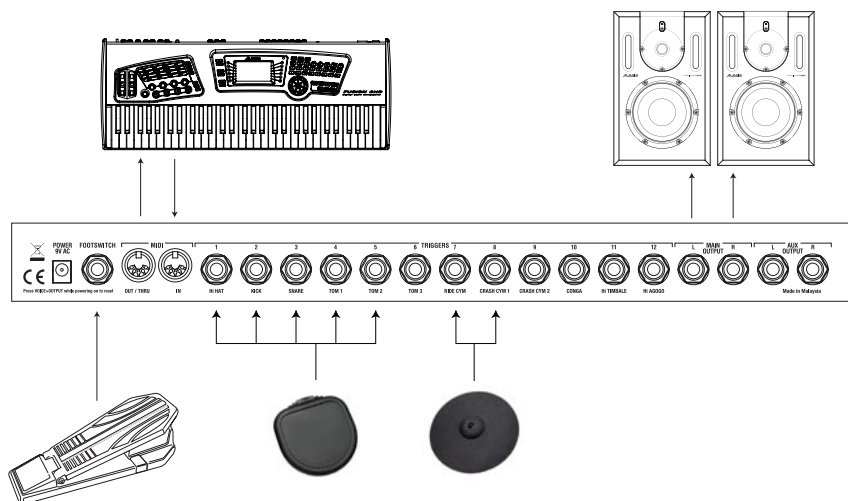

Affidarsi al manuale di riferimento del DM5 per la configurazione del modulo stesso.

Regolazione del pedale Hi-Hat

Il pedale hi-hat del Kit batteria DM5 può essere regolato in modo da fornirvi quantità di tensione variabili. Ciò viene fatto mediante una piccola vite che si trova sul fondo del pedale. Servirsi di un cacciavite con testa a croce (Phillips) per regolare la tensione a livello del pedale.

Una torsione della vite in senso orario renderà il pedale più rigido, mentre in senso antiorario lo renderà più morbido.

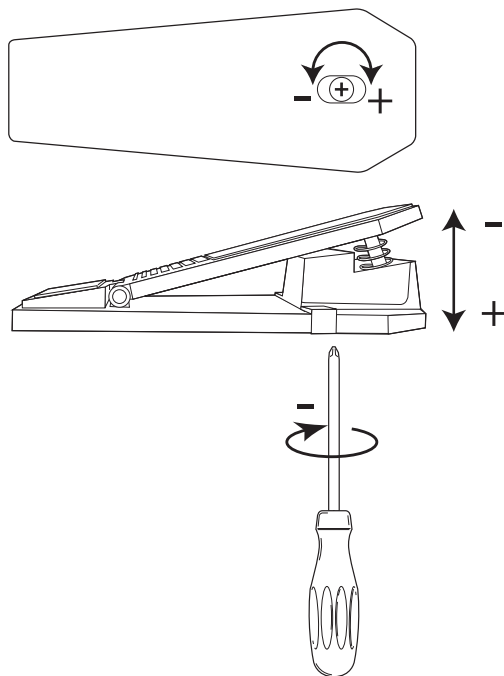

Espandere il Kit

Pad e piatti extra sono venduti separatamente. Rivolgersi a un rivenditore autorizzato per maggiori dettagli.

Per ulteriore assistenza

Vedi il libretto di Sicurezza/Garanzia per i dati di Alesis.

7-51-0215-A